



YANMAR

V7/V7-HW

COMPACTE WIELLADERS



Bedrijfgewicht

4 250 kg – 4 450 kg

Netto-vermogen

35,5 kW (48,3 PK)

Bakinhoud

0,7 – 1,2 m³

Besturing

Knikbesturing

KLEINE MACHINES, GROTE MOGELIJKHEDEN



COMFORTABELE CABINE EN CANOPY

Ontworpen voor maximaal comfort en productiviteit voor de operator. De prestatieverhogende omgeving biedt een zeer aangename werksfeer. Het bedieningssysteem van de machine maakt gebruik van innovatieve technologie. De machine blijft gemakkelijk hanteerbaar, zelfs bij gebruik onder uitdagende omstandigheden. Dit maakt de bestuurder en machine zeer productief. De V7 en V7-HW zijn ook verkrijgbaar in een comfortabele canopy uitvoering.



PARALLELE KINEMATICA

Dankzij het parallelle kinematische systeem kunnen de V7 en V7-HW lasten snel en nauwkeurig heffen zonder de noodzaak om de belastingshoek voortdurend aan te passen. Het stanggeleidingssysteem van de parallelle kinematica en de snelkoppeling zijn ontworpen voor een uitstekend zicht op het uitrustingsstuk en de vorktanden.



HYDRAULISCH SNELKOPPELINGSYSTEEM

Dankzij het snelkoppelingssysteem kunnen de uitrustingsstukken eenvoudig vanuit de cabine worden verwisseld met een veilige tweehandsbediening.



EENVOUDIG TE GEBRUIKEN

De V7 en V7-HW zijn uitgerust met diverse apparatuur die een nauwkeurige, comfortabele en productieve bediening van de machine mogelijk maakt: Smart control, vingertopbediening en multifunctionele joystick bieden de operator een optimale bediening voor een productieve werkdag.



MOTOR

Voldoet aan EU fase V / EPA Tier 4, wat een lager brandstofverbruik en lagere emissies garandeert. De dwarsgeplaatste motor zorgt voor gemakkelijke toegang voor onderhoud en zorgt voor optimale stabiliteit met minder doodgewicht.



KNIKBESTURING

De wielen staan vooruit en achteruit in dezelfde richting. Beperk de schade aan de gazons of bestrating. Korte draaicirkel en optimale positionering van palletvorken. Minder bandenslijtage. De uitrustingsstukken kunnen worden bestuurd zonder de machine voor- of achteruit te verplaatsen, wat helpt bij het positioneren van de vorken in krappe omgevingen.



ARTICULATION-OSCILLATION-JOINT

De nieuwe knikpunt-pendelas-koppeling zorgt voor hoge trekkrachten, omdat de wielen altijd met de grond contact hebben, dankzij de uitslaghoek van $\pm 10^\circ$. Het maakt het ook mogelijk om tot een machinehoogte van $< 2,50$ m te komen, wat belangrijk is voor transport en wegen met lage doorrijhoogte.



LADERCONCEPT

AFMETINGEN

De afmetingen van de V7 en V7-HW zijn in alle opzichten zeer compact: hoogte, breedte, lengte en draaicirkel. Deze compacte afmetingen dragen bij aan de hoge wendbaarheid van Yanmar wielladers. Dat zorgt voor geweldige transportmogelijkheden in b.v. een roll-off container, of om over bruggen en door tunnels te rijden.



KNIKBESTURING MET PENDELENDE VOORZIJD

Bij gebruik op een dicht bebouwde locatie of bouwplaatsen met beperkte ruimte, levert de knikbesturing geweldige wendbaarheid met een stuurhoek van 40°. Dankzij de knikbesturing kan de bak de last ook frontaal benaderen, zelfs bij de maximale stuurhoek. Dit biedt de operator meer flexibiliteit bij het opnemen van pallets of het neerzetten van lasten. De pendelkoppeling heeft een grote hoek van $\pm 10^\circ$, waarbij alle 4 wielen altijd in contact blijven met de grond, zelfs bij werkzaamheden op een ongelijke ondergrond.

HEFFFRAME



PARALLELE KINEMATICA

Met het parallelle kinematicasysteem kunt u een last snel en nauwkeurig heffen zonder voortdurend de laadhoek aan te passen. Terwijl het kinematicasysteem de kiphoeck verzorgt, kan de operator zich concentreren op de plaats waar de last precies moet worden neergezet. Het parallelle kinematicasysteem optimaliseert de werkcyclus bij het laden en lossen van de tweede rij op een vrachtwagen. Het slimme ontwerp zorgt ervoor dat de kantelhendel niet in botsing komt met de laadbak van de vrachtwagen.

HYDRAULISCHE SNELKOPPELING

Vervang gereedschappen snel en eenvoudig vanuit de cabine met behulp van het snelkoppelingssysteem dankzij tweehandsbediening. Het is eenvoudig en zeer veilig te bedienen en maakt snel en soepel verwisselen van uitrustingsstukken mogelijk.



AANDRIJFLIJN

MOTOR

De V7 en V7-HW zijn uitgerust met een krachtige motor die voor werkresultaat zorgt en het milieu ontziet. Minder uitstoot, meer vermogen. Motor: EU Stage V, EPA TIER IV. De invoering van Europese en Noord-Amerikaanse emissieniveaus zorgt voor een aanzienlijke vermindering van de deeltjesemissies ten opzichte van eerdere niveaus - van 0,4 tot 0,025 g/kWh.

PROFITEER VAN DE NIEUWE

MOTORTECHNOLOGIE

- + Efficiëntie loont daadwerkelijk. De motor levert een hoog koppel bij een laag motortoerental, wat brandstof bespaart en het geluidsniveau verlaagt.
- + Frisse lucht: Dankzij de geavanceerde uitlaatgasnabehandeling worden er aanzienlijk minder deeltjes uitgestoten. Dit wordt bereikt door de toepassing van verbeterde verbrandings- en

injectiesystemen, een dieseloxydatiekatalysator (DOC) en een roetfilter (DPF).

HYDROSTATISCHE TRANSMISSIE

Hydrostatische hogedruktransmissie, maximale productiviteit dankzij hydrostatische elektronisch geregelde aandrijftechnologie - soepele vermogensontwikkeling zonder onderbreking van de tractie.

WERKHYDRAULIEK

De werkhydrauliek (3e functie - standaard) werkt volledig onafhankelijk van de hydrauliek voor de transmissie. 3e Functie voor bediening van de hydraulische snelkoppeling en algemene uitrustingsstukken. Extra regelcircuit (4e functie - optie) voor bediening van speciale aanbouwdelen die een eigen hydraulische oliedebiet nodig hebben (optioneel). Het hydraulisch systeem aan de achterzijde is ook optioneel verkrijgbaar.



AUTOMATISCH SPERDIFFERENTIEEL

De V7 en V7-HW zijn uitgerust met permanente vierwielaandrijving en automatische zelfblokkerende differentiëlen op zowel de voor- als de achteras (35% blokkeereffect). Beide bieden betere tractie tijdens het rijden in een rechte lijn en het maken van bochten - perfect voor het laden van de bak.

RIJBEDIENING*

De rijbediening functie zorgt voor een veereffect in de giekcilinder dankzij een accumulator. Dit systeem verbetert de rijeigenschappen van de lader bij het transporteren van lasten op ongelijke ondergrond of bij het rijden met hoge rijnsnelheid. Dit kenmerk verbetert het comfort voor de operator.

* Optie voor V7 en V7-HW.

TREKKRACHT

De hydrostatische transmissie wordt gekenmerkt door zijn hoge vermogen en soepele aanpassing. Dit geeft de operator een hoge trekkracht op de velg zorgt voor effectief duwen en graven, evenals goede rijprestaties, zelfs op steile hellingen.

SMART CONTROL

Smart control is het Yanmar besturingssysteem voor compacte wielladers. Het was nog nooit zo eenvoudig om een bouw-machine precies voor de bestuurder en het werk in te stellen. Het 3,5-inch display toont machine- en motorgegevens en begeleidt de operator. Het display is op de rechter A-stijl geplaatst en kan met een flexibele steun worden afgesteld. De nieuwe displaypositie van de V7 en V7-HW zorgt voor een nog beter zicht op de voorzetstukken en het werkgebied.

UW VOORDELEN:

- + Intuïtieve bediening, eenvoudig in te stellen voor elke individuele bestuurder
- + 3 bedrijfsmodi:
 1. Bedrijfsmodus met maximale prestaties van de machine.
 2. ECO-modus met tot 1800 tpm verlaagd motortoerental voor minder geluid en brandstofbesparing.
 3. Cruise control-modus* voor onafhankelijk van de rijsnelheid selecteren van het motortoerental via twee potentiometers. Deze modus is een uitstekende ondersteuning bij het werken met hydraulisch aangedreven uitrustingsstukken zoals veegmachines, bezems en dergelijke, omdat de operator zich kan concentreren op het werk en de omgeving.
- + Nieuw display ontwerp om de machine makkelijk te overzien.
- + Toetsenbord met extra grote toetsen voor eenvoudige bediening.

* Optie voor V7 en V7-HW.



VERSTELBARE STUURKOLOM

De verstelbare stuurkolom maakt deel uit van de standaarduitrusting van de machine. Hij verbetert het comfort van de operator en maakt het gemakkelijker om van beide kanten in en uit de cabine te stappen. De stuurkolom is kantelbaar en in hoogte verstelbaar.

INSTRUMENTEN

Een extra toetsenbord vergemakkelijkt snelle aanpassing en keuze van de hoofdfuncties.

CABINE



RONDON ZICHT (CABINE-UITVOERING)

Grote ramen optimaliseren het zicht. Het optimale zicht geeft meer veiligheid op werkerreinen. Het zicht naar voren op het uitrustingsstuk is optimaal voor sneller en veiliger werken.

LINKER- EN RECHTERDEUR

- + Integratie van de deur is binnen de vorm van de machine ontworpen om schade te voorkomen.
- + Linker deur met beweegbare ruit.
- + Optimale cabineventilatie.
- + Communicatie aan beide zijden mogelijk.
- + Makkelijk schoon te maken.

COMFORTABELE & VERSTELBARE STOEL

Onze standaardstoel met mechanische vering is verstelbaar in positie en gewicht, waardoor deze comfortabeler is voor de bestuurder.



NAUWKEURIGE VINGERTOPBEDIENING

Met de vingertopbediening kan de operator het oliedebiet heel nauwkeurig regelen, helemaal van "nul" tot "vol". De elektrisch proportionele activering van hydraulische functies is eenvoudig dankzij een duimwiel op de joystick. Heel veel aandacht is besteed aan een uitstekende ergonomie om het comfort van de operator te verbeteren.

PRESTATIES

RIJSNELHEID

De hydrostatische rijaandrijving werkt met een gesloten circuit en levert meer dan genoeg vermogen terwijl het brandstofverbruik laag blijft. De V7- en V7-HW lader kunnen op de weg tot 20 km/u rijden. Als optie zijn de machines ook leverbaar in een hogesnelheidsuitvoering met een snelheid tot 30 km/u.

KRUIPREMPEDAAL

Door het kruiprempeedaal te gebruiken kan de hydraulische werking heel nauwkeurig worden afgestemd. De bestuurder kan het vermogen tussen de aandrijving en de werkhydrauliek aanpassen. Hierdoor kan de lader langzamer rijden terwijl het motortoerental hoog blijft. Deze functie verbetert de cyclustijd van graaf- en laadwerkzaamheden. Het kruiprempeedaal voorkomt ook overmatige bandenslijtage.





ONDERHOUD

De grote opening van de motorkap zorgt voor gemakkelijke toegang tot alle belangrijke onderhoudsonderdelen, voor eenvoudig en snel onderhoud. Dit draagt bij aan het verlagen van de totale eigendomskosten van de machine. Dagelijkse taken kunnen vanaf de grond worden uitgevoerd om tijd te besparen.

ACCUHOOFDSCHAKELAAR

Toegankelijk als u naast de cabine/canopy staat.

SMEERPUNTEN

De smeerpunten zijn gecombineerd en kunnen worden gesmeerd als u naast de cabine/canopy staat.

APARTE ACCUPOLEN

Aparte accupolen voor eenvoudige hulpstart dankzij de vrije toegang onder de motorkap.

CABINE BEKABELING

Elektrische leidingen eenvoudig los te koppelen bij demonteren van de cabine.

AFMETINGEN

UNIVERSELE BAK

Capaciteit (ISO 7546): V7: 0,7 m³/V7-HW: 0,8 m³
Max. materiaaldichtheid: 1,8 t/m³

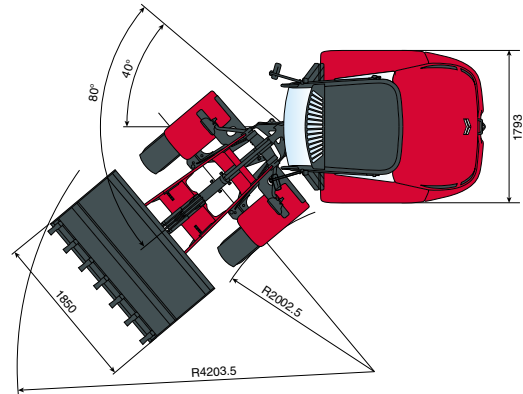
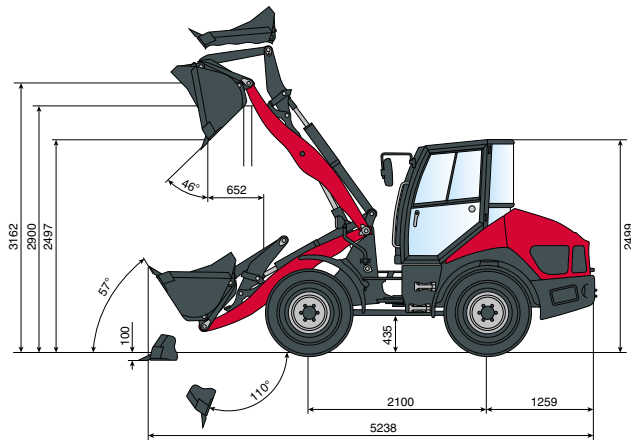

HULPSTUK VOOR VORKHEFFEN

Werklast over het totale heffebereik: 2.050 (2.250*) kg
Werklast in transportstand: 2.500* kg
* met achterasgewichten.

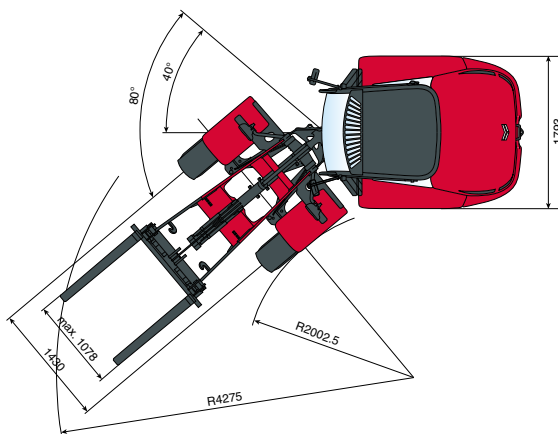
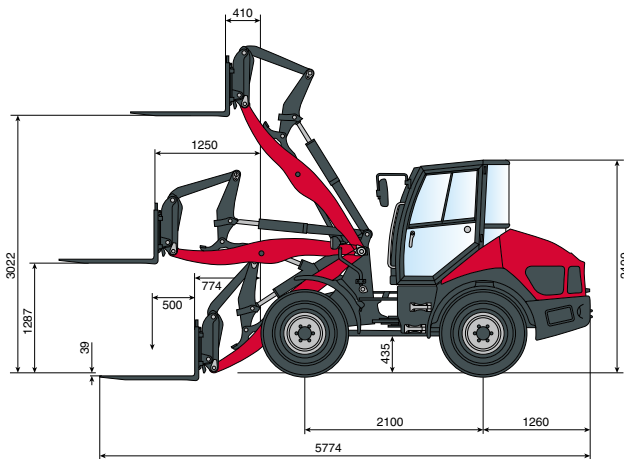

MULTIFUNCTIONELE BAK

Capaciteit (ISO 7546): V7: 0,7 m³/V7-HW: 0,8 m³
Max. materiaaldichtheid: 1,5 t/m³

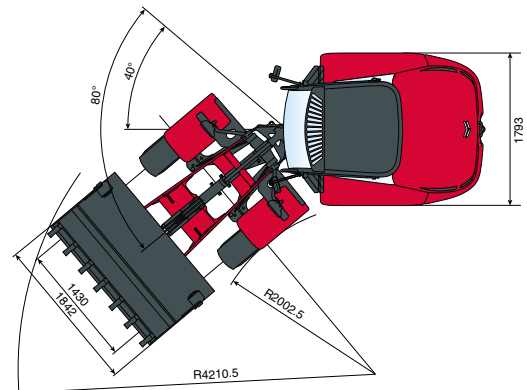
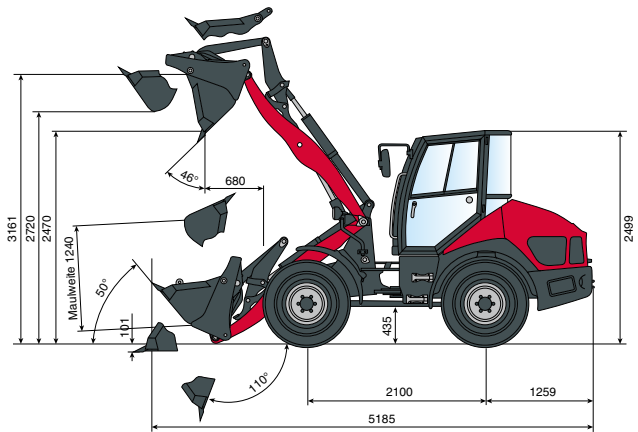

AFMETINGEN

Totale lengte	5 238 mm
Wielbasis	2 100 mm
Totale hoogte	2 499 mm
Bodemvrijheid	435 mm
Totale breedte (buitenkant van banden)	1 793 mm
Totale breedte (bak)	1 850 mm
Stortheogte (zonder tanden)	2 497 mm
Stortbereik (zonder tanden)	652 mm
Max. hoogte scharnierpen	3 162 mm
Max. hefhoogte	3 020 mm
Graafdiepte	100 mm
Kantelhoek naar achteren (in rijpositie)	Graden. 57°
Stortheok	Graden. 46°
Knikhoek	Graden. 40°
Draaicirkel (rupsbandcirkel)	2 002 mm
Draaicirkel (bakcirkel)	4 203 mm

BAKTYP

	Capaciteit		Dichtheid		Breedte		Stortheogte	
	V7	V7-HW	V7	V7-HW	V7	V7-HW	V7	V7-HW
Laadbak met tanden	0,7 m ³	0,8 m ³	1,8 t/m ³	1,8 t/m ³	1 850 mm	1 850 mm	2 495 mm	2 495 mm
Laadbak met aangeboute snijrand	0,7 m ³	0,8 m ³	1,8 t/m ³	1,8 t/m ³	1 850 mm	1 850 mm	2 455 mm	2 455 mm
Multifunctionele bak met tanden	0,7 m ³	0,8 m ³	1,5 t/m ³	1,5 t/m ³	1 850 mm	1 850 mm	2 470 mm	2 470 mm
Multifunctionele bak met aangeboute snijrand	0,7 m ³	0,8 m ³	1,5 t/m ³	1,5 t/m ³	1 850 mm	1 850 mm	2 440 mm	2 440 mm
Hoogkiepbak, specifiek gewicht 1.2 t/m ³	0,6 m ³	0,7 m ³	1,2 t/m ³	1,2 t/m ³	1 850 mm	1 850 mm	3 480 mm	3 480 mm
Lichtgewicht bak met aangeboute snijrand	1,0 m ³	1,0 m ³	1,4 t/m ³	1,4 t/m ³	1 850 mm	1 850 mm	2 380 mm	2 380 mm
Lichtgewicht bak met aangeboute snijrand	-	1,2 m ³	1,1 t/m ³	1,1 t/m ³	1 950 mm	1 950 mm	2 340 mm	2 340 mm
Zijkiepbak, zonder tanden	0,6 m ³	0,7 m ³	1,8 t/m ³	1,8 t/m ³	1 850 mm	1 850 mm	2 395 mm	2 395 mm
Steenbak, afstand tussen tanden 80 mm	0,6 m ³	0,7 m ³	1,8 t/m ³	1,8 t/m ³	1 850 mm	1 850 mm	2 475 mm	2 475 mm
Bak met grijper en aangeboute snijrand	0,7 m ³	0,95 m ³	1,2 t/m ³	1,2 t/m ³	1 850 mm	2 000 mm	2 400 mm	2 400 mm

SPECIFICATIES

STANDAARDUITRUSTING

[MOTOR]

Fabrikant, model	Yanmar 4TNV86CT
Type	Yanmar dieselmotor, uitlaatgas geoptimaliseerd EU fase V, EPA TIER 4
Verbranding	4-slag-cyclus, common-rail-inspuiting
Aantal cilinders	4 in lijn
Cilinderinhoud	2 091 cm ³
Brandstofverbruik	233 g/kWh
Nominaal netto vermogen bij 2.400 tpm (ISO 14396)	35,5 kW (48,3 PK)
Max. koppel	177 Nm at 1.560 tpm
Koelsysteem	Water

[ELEKTRISCH SYSTEEM]

Nominale spanning	12 V
Accu	12 V/77 Ah
Dynamo	14 V/80 A
Startmotor	2,3 kW
Accu hoofdschakelaar van buitenaf bereikbaar.	

[HYDRAULISCH SYSTEEM]

Pompcapaciteit - druk	63 l/min - 250 bar
Proportionele hydraulische klep vierweg bedieningshendel (joystick) voor de bediening van de hef- en neigcilinders met geïntegreerde rijrichting- en snelheidsbereikknop. Hydraulisch bediende snelkoppeling incl. 3e extra besturingscircuit standaard aanwezig.	
Hydraulische cilinders: 1 hefcilinder, 1 kantelcilinder, 1 stuurcilinder, alle dubbelwerkend.	
Hydraulisch schakelbare zweefstand door het "omlaag" drukpunt op de joystick te overschrijden.	
Enkele, vierweg bedieningshendel (joystick).	
Controller, rijrichtingschakelaar en schakelaar voor extra regelcircuit.	

[CABINE]

In rubber gemonteerde stalen cabine met volledig zicht, ROPS, FOPS.
Cabine met twee deuren. Schuifruit aan de linkerzijde.
Ruitenwissers en -sproeiers met intervalstand (voor en achter).
Panoramisch veiligheidsglas.
Cabineverwarming door motorkoelvloeistof warmtewisselaar met 3-standen verwarmingsventilator.
Ruitverwarming voor en achter.
Radio-voorbereiding.

[CANOPY]

In rubber gemonteerde stalen canopy met volledig zicht, ROPS, FOPS.

[VERLICHTING]

Verlichtingssysteem conform StVZO en Europese normen. H7 halogeen koplampen en led-achterlichten. Standaard 2 led-werklampen aan de voorzijde. Optioneel tot twee led-werklampen aan de achterkant.

SPECIFICATIES

STANDAARDUITRUSTING

[AANDRIJLIJN EN BANDEN]

Voor: starre planetaire eindaandrijfjas, in het midden gemonteerde schijfrem. Automatisch zelfblokkerend differentieel 35%.

Achter: vaste planetaire aandrijfjas. Automatisch zelfblokkerend differentieel 35%.

Pendelhoek voor $\pm 10^\circ$.

Hulprem hydraulisch bediende in het midden gemonteerde schijfrem, die op alle 4 de wielen werkt via vierwielaandrijving.

Extra rem hydrostatisch via het gesloten circuit van de rijaandrijving.

Parkeerrem mechanisch bediende in het midden gemonteerde schijfrem op de vooras.

Banden 340/80-18".

[PRESTATIES]

	V7	V7-HW
Rijsnelheid	0-20 km/h/0-30 km/h (optie)	
Statische kiepbelasting recht	3 000 kg	3 250 kg
Statische kiepbelasting volledig geknikt	2 650 kg	2 870 kg
Tractievermogen (bak)	41 kN	
Tractievermogen	34 kN	
Universele bak (ISO 7546)	0,70 m ³	0,80 m ³
Maximale helling	28°	
Geluidsniveau	LwA = 101 dB(A)/LpA = 78 dB(A)	

[TRILLINGSWAARDEN IN OVEREENSTEMMING MET RICHTLIJN 98/37/EG & EN474]

Effectieve acceleratiewaarden onder voor het hele lichaam 0,5 m/s².

En voor bovenste ledematen 2,5 m/s².

[ONDERHOUDSFREQUENTIE]

Olie verversen motorcarter	500 uur
Vervangen motoroliefilter	500 uur
Vervangen motorbrandstoffilter	1 000 uur
Vervangen hydraulische olie	1 000 uur
Vervangen koelvloeistof	afhankelijk van noodzaak (ten minste iedere 2 jaar)

[OVERIGE]

Multifunctioneel 3,5" display/Smart Control: de bestuurder kan de machine exact aanpassen aan de omgeving, het werk en de individuele specifieke eisen.

SPECIFICATIES

[OPTIONELE UITRUSTING]

MOTOR

Automatische motoruitschakeling | Voor- en achteras 30 km/h incl. kentekenplaatverlichting | Kruipmodus, afzonderlijke selectie van rijnsnelheid en motortoerental.

HYDRAULISCH SYSTEEM

4e regelcircuit, voor | 4e regelcircuit, achter | Continu debiet voor 3e en 4e hydraulische besturingscircuit | Drukbelegingsventiel voor 3e regelcircuit | Rijregeling | Kruipmodus, individuele selectie van rijnsnelheid en motortoerental | Open retour, op hefframe | Lekolieleiding, op hefframe | Biologisch afbreekbare hydrauliekolie.

CABINE

Airconditioning | Stoel MSG 285/722, comfort-uitvoering, stof, hoge rugleuning, verwarming (12 V) | Stoel MSG 95, premium-uitvoering, luchtgeveerde stoel, stof, hoge rugleuning, verwarming (12 V), lendensteun | Hoofdsteen geschikt voor comfort en premium uitvoering | Armsteun, links, voor bestuurdersstoel | Radio MP3.

CANOPY

Stoel, imitatieleer, mechanische vering, lage rugleuning | Armsteun, links, voor bestuurdersstoel | Stoelverwarming voor imitatieleer stoel.

BANDEN

Goodyear EM Powerload 365/70 R18 | Goodyear EM Powerload 405/70 R18 | Michelin Bibload 400/70 R18 | Nokian TRI 2 340/80 R18 | Michelin XMCL 340/80 R18 | Reservebanden.

VEILIGHEID

Oranje veiligheidsgordel met elektrische gordelgesp | Led-zwaailamp, geel | led-werklamp, achter (2 stuks) | SA-R, SMARTASSIST afstandsbediening | Diefstalbeveiliging, gecodeerde sleutel | Achteruitrijalarm voor achteruitrijden | Veiligheidskleppen voor hef- en kantelcilinders | Belastingswaarschuwing, visueel en akoestisch.

KOPPELINGEN

Aanhangerkoppeling (Rockinger) | Aanhangerkoppeling, kogelkoppeling | Stopcontact, vóór, 13-polig | Stopcontact, achter, 13-polig.

OVERIGE

Centraal smeersysteem | Elektrische tankpomp | Buitenspiegel, verwarmbaar | Turbo II voorfilter, gemonteerd op motorkap.

SPECIALE LAK

HEFFFRAME - hefframe en stangenstelsel, slechts 1 RAL-kleur | FRAME - Voor- en achterframe, contragewicht achter, slechts 1 RAL-kleur | MOTORKAP - Cabineplaten en motorkap, slechts 1 RAL-kleur | VELGEN - Velgen, slechts 1 RAL-kleur voor alle 4 velgen.



YANMAR



Yanmar Compact Equipment EMEA

NL_V7-V7HW_0923



www.yanmar.com